

20 Strategie 30 rozvoje města

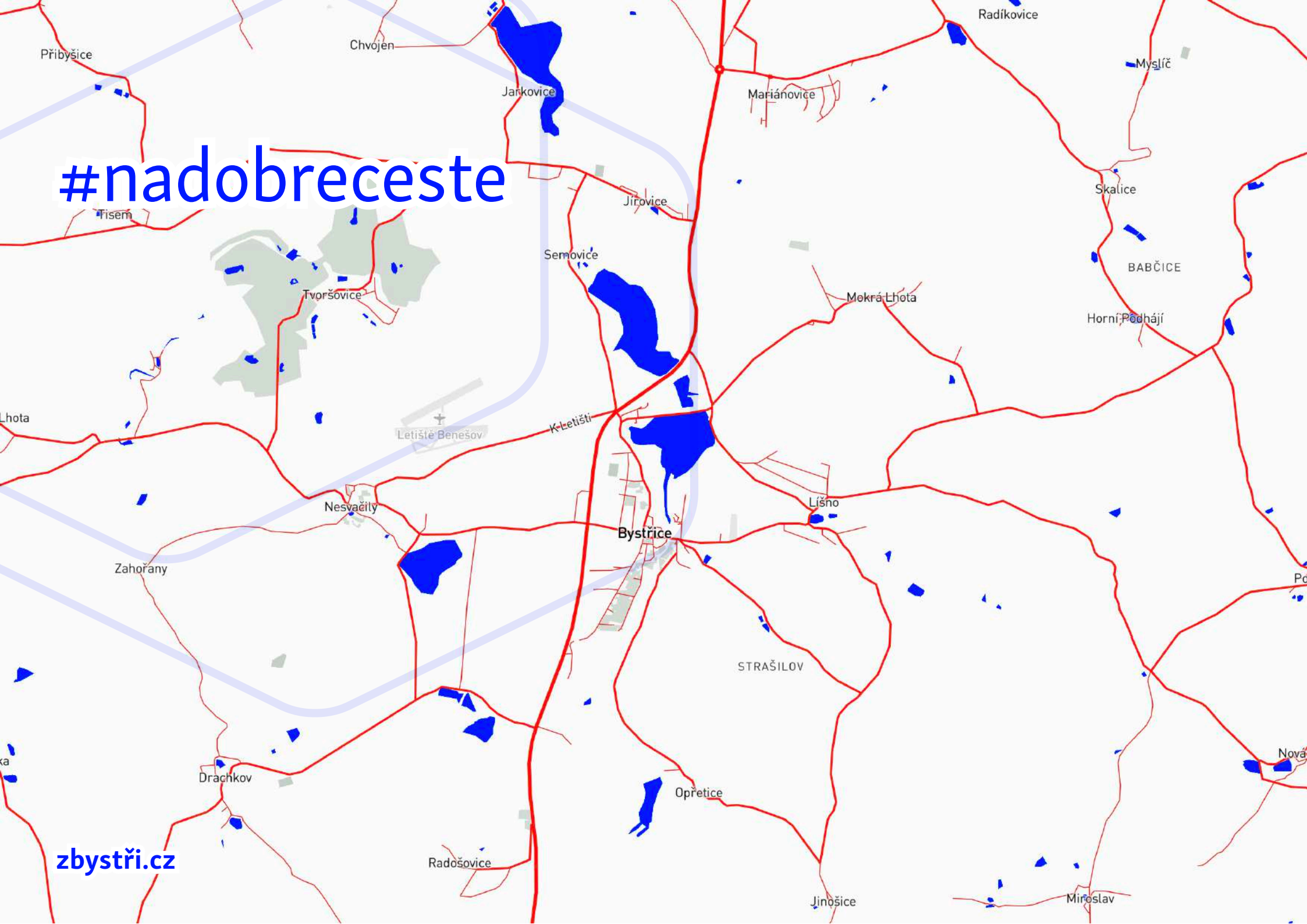

Bystřice

#nadobreceste



zbystři.cz

Obsah

Kontext	04
Vize	10
Město pohledem obyvatel	16
Strategické cíle	21
Bystřice je propojené a dobře dostupné město	24
Bystřice je synonymum dobré adresy	26
Bystřice podporuje místní ekonomiku a podnikatelské příležitosti	28
Bystřice staví svůj rozvoj na kvalitním vzdělání	30
Bystřice podporuje aktivní život obyvatel a zdravý životní styl	32
Město poskytuje skvělé služby svým občanům	34
Implementace strategie	37



Slovo vedení města

Možná jste se ptali sami sebe, jak chcete, aby Bystřice vypadala v roce 2030. Jaké prostředí pro život svůj a svých dětí si představujete. Odpověď je taková, že se musíme rozhodnout. Budoucnost je v našich rukou a kroky, které uděláme dnes, ovlivní budoucnost města na dlouhá léta.

Na jednu stranu má každý z nás jiné priority a jiné vnímání kvality života a na druhou stranu město hospodaří s omezenými finančními prostředky. Proto musíme chytře volit, do čeho budeme investovat, co je nezbytné a co přinese našim občanům největší užitek.

Po více než šesti letech jsme se rozhodli vypracovat novou strategii, která by měla dát našim myšlenkám a snahám novou vizi a ukázat směr, kterým bychom chtěli město v budoucnosti vést.

Přestože se celá naše země potýká s pandemií koronaviru, která má zásadní dopad na způsob našeho života, pevně věříme, že je to zároveň příležitost zaměřit pozornost k oblastem, které jsme v předchozích letech opomíjeli.

Ve Vašich rukou je tak dokument, který jsme společně s Vámi připravili. Tento dokument se stane základním rozvojovým plánem města na řadu let.

Naší vizí je budovat město, ve kterém bude radost žít a vychovávat děti. Díky vynikající dopravní dostupnosti do okolních měst a krásné přírodě, která je všude kolem nás, k tomu máme veškeré předpoklady.

Zároveň chceme, aby Bystřice byla městem, které vytváří příležitosti pro podnikání a zaměstnanost. V dnešní době nové společnosti nemohou vznikat kdekoliv. Firmy budou vznikat tam, kde naleznou schopné zaměstnance, a zároveň na místě s vysokou kvalitou života. Lidé díky tomu budou mít důvod zde zůstat.

Nadále budeme samozřejmě rozvíjet a podporovat občanskou společnost, spolkovou a kulturní činnost našich občanů. Klíčovým faktorem úspěchu našeho města jsme ale my – občané.

MICHAL HODÍK

starosta města



DANIEL ŠTĚPÁNEK

místostarosta



MARTINA TROCHOVÁ

tajemnice







Kontext

Žijeme v době bouřlivých sociálních, kulturních a environmentálních změn, kdy technologie zásadním způsobem proměňují všechny stránky našeho života. Přes to všechno si lidé i dnes chtějí zachovat hodnoty, na kterých vyrostli. Proto musíme o všech záměrech, rozhodnutích i očekávaných dopadech uvažovat v souvislostech. Žádná investice dnes nemůže probíhat izolovaně bez znalosti souvislostí.

Při formování vize i strategie jsme zohlednili celou řadu faktorů a pohledů. Základní myšlenky jsou postaveny na názorech našich občanů, které jsou následně podpořeny důslednou analýzou současného stavu. Zapojování obyvatel do rozvoje Bystřice je trend, který budeme podporovat i v následujících letech.

Přístup k tvorbě strategie je založen na důkazech (Proč to potřebujeme?) a reálných potřebách (Co potřebujeme?). Odpovědi na tyto otázky byly demokraticky a transparentně posuzovány na základě přímé interakce s občany a nezávislými odborníky.

Struktura strategie je složena z několika zásadních částí, které na sebe logicky navazují a bez jejich vzájemné provázanosti není možné dosáhnout požadovaných výsledků.

Princip strategie je založen na logice otázek:

- 1. Jak jsme na tom dnes?**
- 2. Jak chceme, aby město vypadalo za 10 let?**
- 3. Jak toho dosáhnout?**

Strategie města vymezuje základní rozvojové směry ve formě tematických cílů. Konkrétní seznam úkolů a projektů (akční plán) vycházející ze strategie bude nedílnou součástí, a to v podrobnosti záměr – rozpočet – zdroje – odpovědnost, vztažen vždy ke každému kalendářnímu roku.

Akční plán se bude odvíjet od řady faktorů, proto bude každoročně vyhodnocován a doplňován. Při jeho aktualizaci budou brány v potaz zejména možnosti externího spolufinancování rozvojových projektů města z evropských sociálních a investičních fondů.

Strategie města Bystřice 2030 vychází zejména z následujících plánů a koncepcí.

Související či návazné dokumenty

- Strategický plán města Bystřice 2014–2020
- Územní plán Bystřice
- Plán rozvoje sportu 2020–2025
- Plán prevence kriminality města Bystřice 2020–2024
- Program rozvoje územního obvodu Středočeského kraje na období 2018–2024, s výhledem do roku 2030
- Koncepce rozvoje venkova MMR
- Strategie regionálního rozvoje ČR 2021+
- Digitální Česko
- Dohoda o partnerství a návrhy operečních programů EU 2021–2027

Strategie je klíčovým dokumentem města. S ohledem na dispozici dané územním plánem formuluje představy o budoucnosti města a navrhuje způsoby, jak těchto představ dosáhnout. Strategie je zpracován do roku 2030.

Strategie rozvíjí jednotlivé cíle, určuje cesty i způsob jejich naplňování. Sladuje představy jednotlivých aktérů města a zajišťuje širší komunitní souhlas nad budoucností. Do tvorby strategie byly zapojeny širší skupiny aktérů. V rámci přípravy proběhlo dotazníkové šetření, do kterého se zapojilo **272 obyvatel města**. Během pracovních setkání v místních osadách pak svůj názor projevilo **přes 100 občanů**.

Strategie je tvořena s důrazem na návrhovou část a vychází ze současných limitů a potenciálu města. Základní východiska při formulování strategických cílů jsou opřena o trendy, které mají dopad na život obyvatel, srovnání měst v blízkém okolí i o podněty angažovaných obyvatel.

“*Strategické plánování a rozvoj města je nejdůležitější činnost.*”

Zajistit, aby se věci „staly“, je mým prvořadým úkolem.

— Michal Hodík

Zaměření analýz

V rámci zpracování analýz jsme zvolili netradiční přístup k hodnocení vstupních podkladů. Parametry analýzy jsme si s ohledem na relevantnost potřeby identifikovali na pracovních skupinách a následně byly dílčí výstupy ověřovány v rámci níže uvedených oblastí.

Zkoumané oblasti

- Společenské, sociální, technologické megatrendy
- Regionální politika ČR
- Faktory ovlivňující kvalitu života obyvatel
- Demografický vývoj a migrace
- Rozvoj sídel v dostupném okolí (vč. dopravního zatížení)
- Související koncepce, strategie, plány
- Územní rozvoj a bytová výstavba
- Potenciál atraktivity města pro jednotlivé cílové skupiny
- Technická infrastruktura města
- Vybavenost města
- Personální kapacity úřadu
- Připravenost na digitální transformaci
- Rozpočtové možnosti
- Evropské i národní fondy v období 2020+
- Marketingové a komunikační aktivity
- Klima mezi obyvateli obce
- Očekávání dětí a mládeže
- Dopady pandemie koronaviru

Participace veřejnosti

Na zapojení veřejnosti klademe velký důraz. Formou dotazníkového šetření a veřejných projednání se obyvatelé zapojili do přípravy strategie. Každému názoru byla věnována pozornost.



Vývojové trendy měst*

Občanská společnost

Narůstá zájem obyvatel o veřejné dění, obyvatelé se stále častěji vyjadřují ke způsobu rozvoje lokality. Veřejné diskuse probíhají nad obecnými vizemi, stejně tak nad podobou konkrétních projektů. Forma zapojení občanů je různá.

Rostou i očekávání obyvatel ohledně způsobu řízení města. Na významu nabývá komunikace a prezentace výsledků práce. Kvůli záplavě informací se obyvatelé přestávají orientovat v důležitých věcech. Města postupně budují on-line platformy pro sdílení strategických informací.

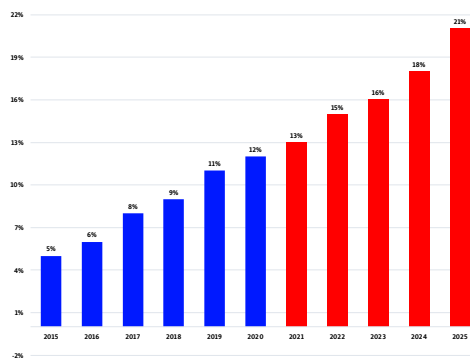

Odhad vývoje počtu participujících obyvatel, International Data Corporation.

Urbanizace

Společnost mění způsob života z venkovského na městský. Dochází k růstu významu centrálních aglomerací a s tím spojenému přesunu kapitálu. Lidé se stěhují za prací, kvůli drahému bydlení v centrech velkých měst však volí život v blízkém okolí. Růst významu velkých měst je však spojen s celou řadou negativních dopadů jako například navýšení hustoty dopravy, vznik sociálních disparit v obcích či zástavba půdního fondu. Výzvou pro blízké období bude nové obyvatele v satelitních oblastech integrovat do místního života a nabídnout jim alternativu k dennímu dojíždění do práce.

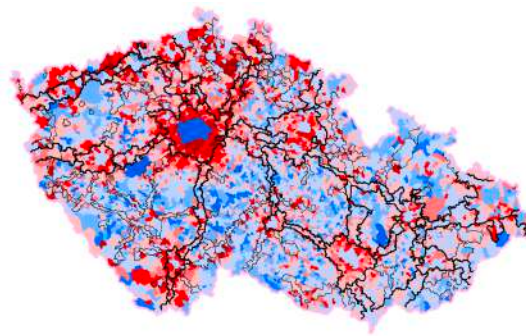

Teplotní škála změn podílu obyvatelstva na populaci (červená barva značí navýšení podílu sídelní oblasti na celkové populaci), výzkum TAČR.

Doprava a prostupnost

Negativním jevem současného vývoje je nárůst dojíždění za prací a vzděláním, stejně tak i za službami a nákupy. Roste počet automobilů a zároveň nároků na parkovací polohy.

Doprava je klíčové téma rozvoje území. Hlavní nároky povedou na provázanost jízdních řádů, sjednocení podmínek přepravy (např. vzájemné uznávání jízdenek), minimalizaci přestupních vzdáleností a společné informační systémy.

Řidič v Praze stráví v zácpách o 27% více času než je průměr, tj. 114 hodin ročně

Překážkou pro větší využívání veřejné dopravy je pomalé tempo realizace P + R

740 předčasně zemřelých v Praze (2018) v důsledku znečištění PM10

Narůstá počet málo využívaných aut (942 aut na 1000 obyvatel Prahy)

Populace příměstských lokalit kolem Prahy narostla za posledních 20 let o více než 50%

Fragmety k dopravě, AQE advisors, 2020.

Změny typu práce

Rapidní technologické změny, demografický vývoj, rostoucí diverzita, klimatické změny, nové produkční modely a vzestup poptávkou řízené ekonomiky jsou jen některé ze strukturálních hybatelů, které v současné době přetváří trh práce.

Tyto nové trendy vytváří příležitosti pro změny pracovněprávní legislativy, vyvažování pracovních priorit, vzdělávacího systému či daňových schémat. Trh práce bude otevřený, motivující pro aktivní lidi, kteří vytvoří základy rostoucí prosperity.



AQE framework změn trhu práce, 2020.

Digitalizace

Trend digitalizace se projevuje primárně v satelitních centrech. Skutečnou výzvou je však pro venkovské oblasti, kde může pomoci především s nabídkou pracovních příležitostí.

Česká republika má výhodu díky otevřenosti trhu, nadprůměrnému podílu IT absolventů, stále ještě dobré úrovni základního a středního školství i široké dostupnosti digitální infrastruktury. Česká digitální ekonomika se na HDP podílí ze 7,8 %, což je již dnes více než 6,9 % u pětice největších zemí EU.



Cyklus digitalizace práce, Gartner, 2020.

Vzdělávací trendy

Obsah vzdělávání příštích generací je vzhledem k progresivnímu technologickému vývoji nutné komplexně propojovat se vzděláváním v oblasti digitálních technologií, které prostupují celým procesem a spektrem výuky.

Důležitý bude rozvoj hodnotové orientace žáků a společenských postojů, kterými jsou zejména vzdělávání pro demokracii a občanskou společnost, zaměření na mezigenerační dialog či pomoc potřebným.

„Naši učitelé nesmějí být podobni sloupům u cest, jež pouze ukazují, kam jít, ale sami nejdou.“

- Jan Amos Komenský



Vize města

Naše hodnoty stanovují způsob, jak pracovníci města přistupují ke své práci. Hodnoty jsou součástí pracovního kodexu a jsou od všech vyžadovány.

Jsmo inovativní

Do řízení města zavádíme myšlenky a postupy, které jsou moderní a zefektivňují naši práci.

Přemýšlíme strategicky

Tvoříme vizi a směr jejího naplnění. Jdeme cestou, kterou si stanovíme.

Rozhodnutí stavíme na zkušenostech

Zkušenosti nám pomáhají v každodenních činnostech.

Pracujeme jako tým

Jeden na druhého spoléháme. Pokud je potřeba, vzájemně si pomůžeme.

Jsmo fiskálně zodpovědní

...ostatně o peníze jde až na prvním místě...

Společné principy ukazují, na jakých základech společně naplňujeme naše hodnoty. Jsou prolunty všemi fázemi práce, od plánování po realizaci.

- **Odpovědnost**
Jsme odpovědní k potřebám našich obyvatel
- **Excelece**
Vždy usilujeme o nejlepší výsledky
- **Poctivost**
Naši práci vykonáváme nestranně a citlivě
- **Integrita**
Usilujeme o splnění našich závazků, jednáme předvídatelně
- **Leadership**
Inspirujeme a jdeme ostatním příkladem
- **Udržitelnost**
Naše práce má trvalou hodnotu
- **Otevřenost**
Jsme otevření novým nápadům a trendům, jdeme s dobou



Práce pro město není v žádném případě pouhá rutina. Každý z nás na sobě musí denně pracovat, aby mohl lépe sloužit potřebám obyvatel města.

Spokojený občan je pak největší motivací pro další práci.

— Martina Trochová

Vize města vychází z dávné historie, která předurčila naši budoucnost. Byli jsme, jsme a budeme vždy město

na dobré cestě

Bystřice bude klidným a příjemným místem pro život. Počet obyvatel se postupně stabilizuje na 5 tis. Bude se rozvíjet spolková činnost, občanská angažovanost a pestré kulturní a společenské aktivity.

Město bude rozvíjet svou pozici regionálního centra. Kapacity škol, sociálních a zdravotních služeb budou zajišťovány v souladu s potřebami obyvatel.

Doprava ve městě bude bezpečná pro chodce a cyklisty. Zlepší se dopravní obslužnost mezi Bystřicí a jejími osadami.

Zvýší se počet kvalifikovaných pracovních míst ve městě, budeme podporovat podnikavost, kreativitu a inovace.

Zakládáme si na kráse okolní přírody, budeme o ni pečovat stejně jako o veřejná prostranství v centru města.



#nadobrecestě

Abychom tuto Vizi naplnili, budeme investovat úsilí do:

- **Budování místa pro život**
- **Podpory dostupné práce**
- **Vztahů a sounáležitosti občanů**

Jak toho chceme dosáhnout? Určili jsme si jasné cíle:

- **Bystřice je propojené, dobře dostupné město**
- **Bystřice je synonymum dobré adresy**
- **Bystřice podporuje místní ekonomiku a podnikání**
- **Bystřice staví svůj rozvoj na dostupném a kvalitním vzdělávání**
- **Bystřice podporuje komunitní život a zdravý životní styl obyvatel**
- **Město poskytuje skvělé služby svým občanům**

Naše cesta

Vznik naší Bystřice je spojen s významnou historickou komunikací v Čechách, zvanou Gmündská stezka. Cesta se stala páteří prvotního osídlení a doprava je pro nás důležitá i nyní. Ostatně jsme #nadobreceste.

Město vzniklo jako tržní osada na konci 13. století. Název Bystřice je pravděpodobně odvozen od staročeského bystřec, což znamená bystřina. Koncem 14. století byl v sousední vsi Lěště, dnes Líšně, vystavěn hrad, který byl později v duchu romantismu přestavěn na zámek.

V celém 19. století se rozvíjí v okolí zemědělská výroba. Ve středu města se vytváří řadové zemědělské usedlosti, které dnes tvoří svými štíty historickou část města.

Moderní dějiny vznikají v roce 1923, kdy byla podána žádost o získání titulu „město“ (neúspěšně) a obnovena měšťanská škola. V roce 1932 bylo ve městě evidováno cca 1600 obyvatel. Tehdy ještě pod město nespádaly všechny nynější osady. Za II. světové války se část města stala součástí

vojenského cvičiště vojsk SS a její obyvatelé byli v roce 1943 násilně vystěhováni.

Počet obyvatel města rostl i po II. světové válce, kdy město mělo přes 2200 obyvatel. V době socialismu vzniklo v Bystřici JZD a s ním i nové bytové domy.

Povýšení obce na město proběhlo dne 3. listopadu 1997. V současné době se město dynamicky rozvíjí, zejména díky nové bytové výstavbě, ale i přesto je v místních osadách zachován původní klidný ráz života.

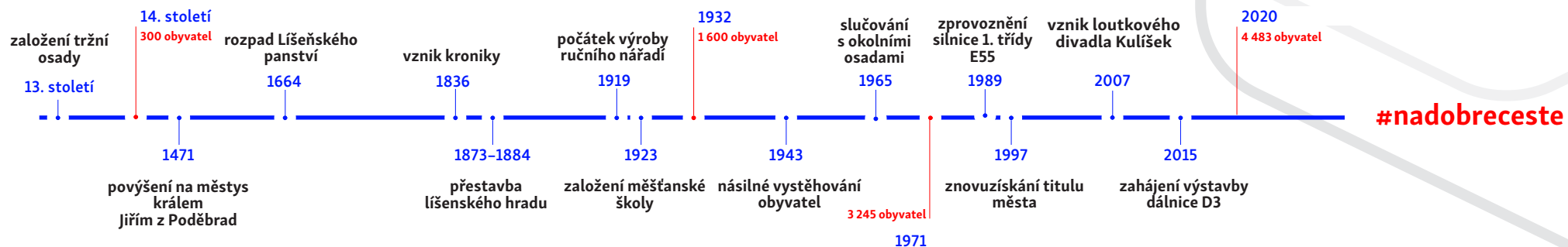





Bystřice v souvislostech

Bystřice je jedinečná počtem osad. Celkem má město 10 katastrálních území a 26 osad. V těchto osadách žije přibližně polovina obyvatel našeho města (2 148 z 4 483). Naši lidé tak využívají výhody města (dostupné školství, dobrá dopravní dostupnost) a zároveň mají dostatek zeleně a volných ploch ve svém okolí.

Celková rozloha města je 6 337 ha, což představuje v celorepublikovém srovnání nadprůměrnou hodnotu na podobný počet obyvatel. Na jednoho z nás připadá 1,46 ha území města. Příroda je tak pro nás dostupná a například v kombinaci s volnočasovými aktivitami ji vnímáme jako velký potenciál i do budoucna.

Zmíněné přednosti města oceňují zejména rodiče s dětmi. V kombinaci s dostupným bydlením využívá v poslední době Bystřice naplno svůj migrační potenciál. Mezi lety 2010 a 2019 přibýlo ve městě 233 obyvatel. Intenzivní nárůst počtu obyvatel v Bystřici je srovnatelný například s Týncem nad Sázavou či Mnichovicemi. Nově přistěhované rodiny kladně ovlivňují i průměrný věk v našem městě.

Dobrou dopravní dostupnost a napojení města na silnici I/3 využíváme při cestách za službami a zaměstnáním. Hlavními body vyjíždky za prací jsou Benešov a Praha. V dojížděkové vzdálenosti do 30 minut máme k dispozici širokou škálu zdravotnických, kulturních i obchodních služeb.

“*Bystřici vnímám jako město, které dokáže spojit městský život s životem v přilehlých osadách. V tom vidím i její největší potenciál.*”

— občan města



Mapa území města Bystřice se znázorněním osad a počtu obyvatel v nich žijících, 2020.

#nadobreceste domů

4 483

obyvatel města

1 893

osob v pásmu nad 40 db (v noci)

41,5

průměrný věk ve městě

21

průměrný počet sňatků za rok

7,56 %

průměrný roční přírůstek obyvatel

9,4 %

podíl bytů postavených od roku 2010

#nadobreceste do práce

877

živnostníků ve městě

44 min

doba dojezdu do centra Prahy

19 789

vozidel projíždějících denně centrem

9

ranních spojů veřejnou dopravou do Prahy

6,43 %

podíl osob v exekuci

1 062

ekonomických subjektů ve městě

#nadobreceste za přáteli

488

dětí v základní a mateřské škole

44

spolků ve městě

5

chráněných památek ve městě

10

ubytovacích a stravovacích zařízení

13

volnočasových kroužků v MC Kulíšek

16,5 %

výdajů z rozpočtu na školství, kulturu a volnočasové aktivity

Město pohledem obyvatel

“ Líbí se, že se začíná konečně rozvíjet centrum města.

“ Pojdme společně podpořit rozvoj obecní infrastruktury a podmínek pro sportovní vyžití.

“ Na město je krásný výhled z okolí.

“ Město se rozjelo. Chválím.

“ Klid, pohoda, skvěle se tu žije.

“ Máme tady výborné vztahy, když je potřeba, pomůžeme si.

Dostupnost zdravotních služeb
(67 %)*

Svoz odpadů
(81 %)*

Mezilidské vztahy
(67 %)*

Mateřská škola
(90 %)*

Podmínky pro činnost spolků
(74 %)*

Základní škola
(88 %)*

Dětská hřiště
(69 %)*

Příležitosti

“ Uvítal bych spojení městského života se životem v přilehlých osadách.

“ Hlasuji pro klidné město s odpočinkovou zónou.

“ V budoucnu omezte rozrůstání a zkvalitněte již vybudované části. Zůstane zachován ráz města, ale kvalita jednotlivých služeb se postupně může zlepšit.

“ Více autobusových linek pro spojení s dalšími městy.

“ Chtěla bych více příležitostí pro zapojení do rozhodování.

Kvalita ovzduší a hluk z dopravy

(52 %)*

Dostupnost bydlení

(53 %)*

Spojení veřejnou dopravou

(51 %)*

Restaurace a hospody

(77 %)*

Parkování

(51 %)*

Pracovní příležitosti

(77 %)*

Údržba chodníků

(47 %)*

Očekávání dětí a mládeže

Stav sportovních hřišť

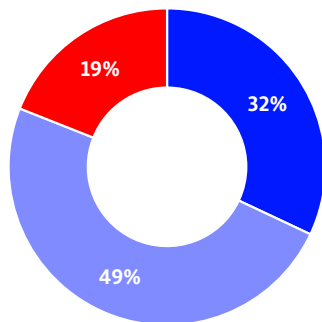

■ Uspokojivý ■ Je třeba rozšířit ■ Je třeba opravy

Stav zelených ploch a parků

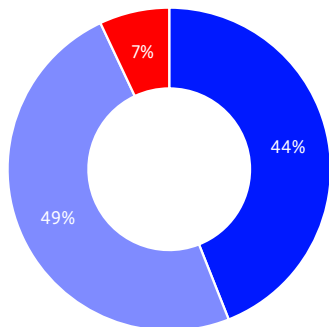

■ Uspokojivý ■ Je třeba rozšířit ■ Je třeba opravy

Jak by měla Bystřice vypadat za 10–20 let?



- hezčí parky, čisté město, více sportovišť
- více se podílet na podpoře služeb – obchody, posilovna, restaurace, kavárna více zeleně
- líbila by se mi spousta zeleně a dostatečné zázemí pro sportovní aktivity
- víc prostředků bych investoval do podpory sportovních aktivit a společenského života
- mělo by to být čisté a bezpečné město pro mladé a děti
- mnohem víc by se mi Bystřice líbila, kdyby měla nový park a vzadu za školou by bylo třeba atletické hřiště, bylo by tu taky fajn mít koupaliště

Co mi dnes ve městě chybí?



- cyklostezky a pěší stezky do okolní přírody
- koupaliště
- více služeb (kavárny, menší podniky apod.)
- lépe řešená kamiónová doprava a její průjezd městem
- modernizovaný stadion ve stylu hezkého sportovního parku
- modernizované náměstí a prostor vlakového nádraží
- více sportovních závodů ve městě
- chybí mi větší možnost setkávání, až skončí covid, doufám, že zase začneme žít normálně

Kupředu !

“ Půjdeme studovat do
velkých měst, naučíme se
nové věci, ale pak se vrátíme zpět,
k nám do Bystřice, kde chceme žít,
sportovat a pracovat.



„Činy je třeba dokonat až do jejich úplného konce.

Východisko může být jakékoli, konec bude krásný.

Pouze nedokonané akce jsou podlé a nízké.“



#nadobreceste

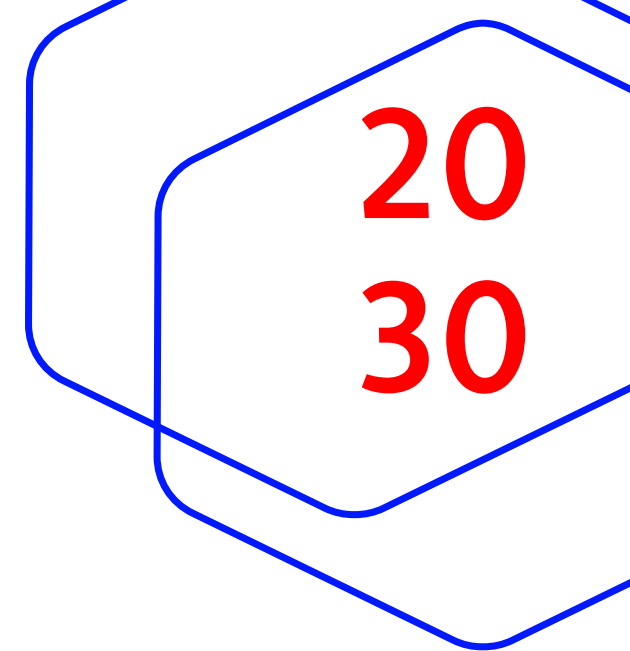

20
30

Strategie nám
ukazuje cestu





Strategické cíle

CÍL 1

**Bystřice je propojené,
dobře dostupné město**

Pro prosperitu města je klíčové zajistit funkční dopravní propojenost centra s místními osadami a napojení na okolní města a páteřní infrastrukturu. Podílíme se na návrhu vyváženého poměru jednotlivých způsobů dopravy společně s nadřazenými celky a institucemi.

CÍL 2

**Bystřice je synonymum
dobré adresy**

Dostupné bydlení, krásná okolní příroda, vysoká kvalita života. Nejen to jsou faktory, které dělají z Bystřice město, ve kterém je radost žít. Zachováme hodnoty, na kterých je atraktivita města postavena. Chceme být městem, kde lidé prožijí své dětství, střední věk i aktivní stáří.

CÍL 3

**Bystřice podporuje místní ekonomiku
a podnikání**

Rozvoj podnikatelských aktivit přinese městu nejen nové pracovní příležitosti, ale také zvýší jeho atraktivitu a povědomí o něm. Firmy budou vznikat tam, kde mohou najít schopné zaměstnance, a zároveň na místě s vysokou kvalitou života pro to, aby zde tito lidé zůstali – pracovní místa následují lidi.



CÍL 4

Bystřice staví svůj rozvoj na dostupném a kvalitním vzdělávání

Vzdělávání dětí je bezpochyby jednou z nejdůležitějších veřejných služeb, které město poskytuje. Prioritou města v oblasti školství zůstávají zejména investice města do kapacit a modernizace infrastruktury. Stejný důraz je kladen na obsahovou náplň vzdělávání.

CÍL 5

Bystřice podporuje komunitní život a zdravý životní styl obyvatel

Vytváříme prostor pro spontánní komunitní aktivity. Kultura, sport a aktivní trávení volného času působí jako protiváha technologicko-společenským změnám. Město aktivně podporuje péči a duševní i fyzické zdraví svých obyvatel.

CÍL 6

Město poskytuje skvělé služby svým občanům

Moderní, vstřícná a komunikativní radnice. Uživatelský komfort občanů stavíme na první místo. Vytváříme prostor pro participaci na veřejném životě, intenzivně využíváme komunitní iniciativy a nápady pro rozvoj kvality života v Bystřici nebo v osadách.





CÍL 1

BYSTŘICE JE PROPOJENÉ, DOBŘE DOSTUPNÉ MĚSTO

Stav místních komunikací je naší vizitkou a významným faktorem spokojenosti obyvatel. Modernizace komunikací je příležitostí k omezení hlukové zátěže z dopravy a umožňuje modernizaci technických sítí (kanalizace, optika apod.).

Bystřice je v současnosti obsluhována regionální autobusovou a vlakovou dopravou. Město využívá výhody rychlé dostupnosti do regionálních center.

Při řešení liniových dopravních staveb na území města vytváříme pevná partnerství, zejména s krajskou správou silnic, krajským úřadem i Ředitelstvím silnic a dálnic.

Areály, veřejná prostranství, budovy i prostředky veřejné dopravy řešíme tak, aby nepředstavovaly pro pohyb ve městě bariéru.

Výchozí stav a výzvy

- vliv na dopravu ve městě a blízkém okolí bude mít budoucí dobudování dálnice D3
- veřejná doprava v Bystřici je plně napojena na pražskou integrovanou dopravu
- hromadná doprava osob ve městě je zajišťována především autobusovou dopravou (78 přímých spojů do Benešova)
- přítomnost mezinárodního neveřejného letiště
- narůstající individuální automobilová a kamionová doprava (42% nárůst za posledních 10 let)
- území města je napojeno na síť cyklotras místního významu (3 cyklotrasy)
- oblast dopravy vnímají občané jako zásadní (hluk, stav a kvalita místních komunikací)
- lokální nedostatek parkovacích míst (v centru a na sídlišti)

Rychlé spojení s okolními městy

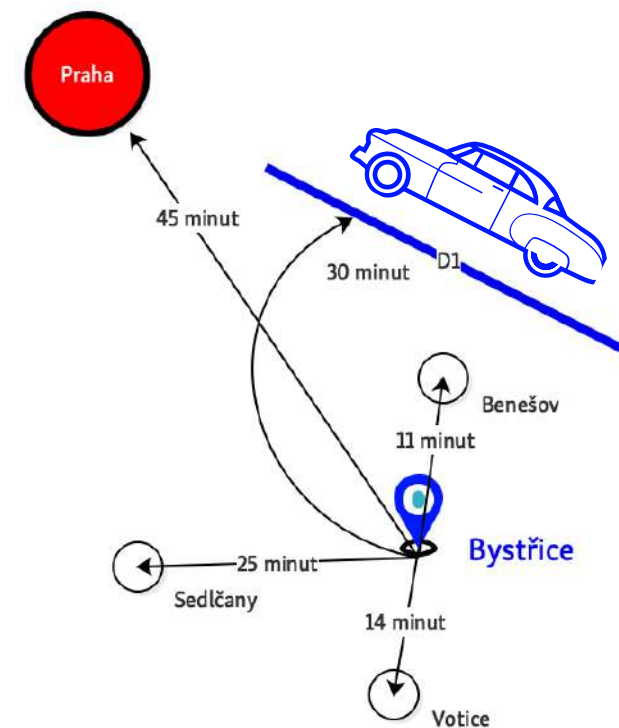

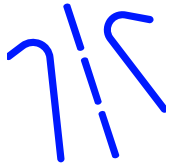

Moderní dopravní infrastruktura

Město dbá na vyhovující automobilovou infrastrukturu pro občany i projíždějící řidiče. Budujeme kvalitní, přehledný a chytrý dopravní systém. Usilujeme o vytvoření funkčního systému parkování a lokálního rozšíření parkovacích kapacit.

Sladujeme dopravu s veřejným prostorem a snažíme se o omezení zásahu do přírodních a krajinných prvků.



Příjemná veřejná doprava

Udržitelná mobilita je založena na vyváženém poměru jednotlivých způsobů dopravy. V rámci zlepšené dopravní dostupnosti zrychlujeme dopravní propojení města a osadami, napříč osadami i v rámci města.

Budujeme navazující infrastrukturu k hromadné dopravě (osvětlení, zastávky, přístupové cesty apod.). Společně s provozovateli hromadné dopravy motivujeme občany k jejímu využívání.



Podpora nemotorové dopravy

Městské pěšiny i cesty v okolí města motivují občany k procházkám, odpočinku a trávení svého volného času v místě bydliště. Tyto trasy jsou bezpečné a příjemné z hlediska jeho využívání.

Pro rozvoj cyklistické dopravy budujeme nové trasy propojující osady s Bystřicí a také parkoviště bike+ride v centru a u nádraží.





CÍL 2

BYSTŘICE JE SYNONYMU DOBŘÉ ADRESY

Sociální prostředí města Bystřice ovlivňuje kvalitu života obyvatel. Naši pozornost budeme věnovat mladé generaci, fungujícím rodinám, zároveň i sociálně potřebným skupinám.

Ve městě se nenachází žádné významné spektrum památek, na druhé straně zde chceme revitalizovat nevyužívané budovy a postupně realizovat přestavby veřejných prostor (revitalizace bývalého JZD).

Vzhled města a kvalita životního prostředí v Bystřici jsou pozitivně ovlivněny absencí velkých průmyslových znečišťovatelů.

Vybavenost města technickou infrastrukturou je v samotné Bystřici na uspokojivé úrovni. Nicméně v osadách je stav technické infrastruktury v porovnání s centrální částí města horší, na jeho změně ale intenzivně pracujeme.

Výchozí stav a výzvy

- komfort bydlení je v některých osadách snížen chybějícím napojením na veřejný vodovod nebo kanalizaci
- vysoká intenzita dopravy ve městě (za den 19 789 automobilů na silnici I/3, 1 920 ulice K Nesvačilům)
- část obyvatel využívá pouze rezidenční funkci města
- zdrojem znečištění mimo silniční dopravu jsou i lokální topeniště
- nízký index kriminality (160,7 za rok 2019)
- většina katastru (89 %) jsou zemědělské a lesní pozemky
- příroda v okolí města je vnímána jako přednost Bystřice (pozitivně hodnotí 65 % obyvatel)
- zvyšuje se nárůst vytríděných složek z komunálního odpadu

Podíl domů i bytů postavených v letech 2010–2019

na celkových bytech (%)

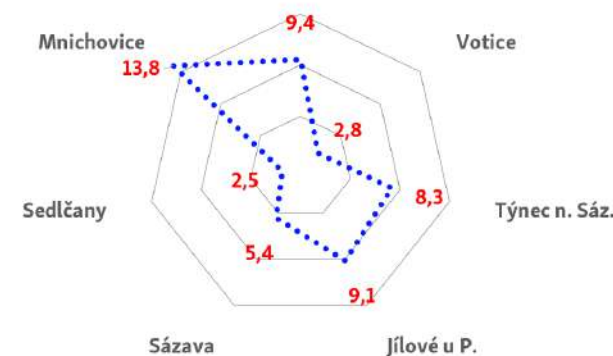

Při porovnání s městy v okolí máme velký počet domů postavených po roce 2010. **Téměř každý desátý dům je tak postaven v souladu s dnešními nároky na bydlení.** Podobně jsou na tom jen v Mnichovicích a v Jílovém u Prahy



Technická infrastruktura města pro 21. století

Pro vyšší kvalitu života obyvatel a přirozený rozvoj města budeme udržovat zdravé životní prostředí. Postupnými kroky zlepšujeme vybavenost technické infrastruktury (dodávky pitné vody, odvádění a čištění odpadních vod).

Zaměříme se na adaptační opatření reagující na klimatické změny. Soustavně sledujeme, vyhodnocujeme a snižujeme spotřebu energií v budovách ve vlastnictví města.



Rozumný rozvoj zástavby

Podporujeme růst centra a zachování rázu osad. Pro svůj další rozvoj budeme využívat stávající nevyužitá území uvnitř města či prázdné objekty (brownfields). Budeme pokračovat v rehabilitaci a regeneraci území.

Vytváříme podmínky pro ochranu architektonických kvalit, které jsou motivací pro jejich majitele a probouzí zájem obyvatel o aktivní přístup k péči o vzhled veřejného i soukromého prostranství.



Atraktivní vzhled města

Veřejný prostor člověka ovlivňuje a jeho krása podvědomě těší. Život v místech, o které město pečuje, lidi přitahuje a má vliv na jejich náladu a spokojenost.

Pro rozvoj a kultivaci území využijeme dostupné nástroje k usměrnění investorské kreativity. Design veřejného prostoru slouží k dotvoření identity centra města i místních osad.





CÍL 3

BYSTŘICE PODPORUJE MÍSTNÍ EKONOMIKU A PODNIKÁNÍ

Poloha v zázemí hlavního města Prahy s širokou nabídkou pracovních příležitostí přispívá k tomu, že Bystřice nemusí zásadně řešit problém nezaměstnanosti a s tím spojené případné nepříznivé sociální efekty.

Vnímáme, že rozvoj podnikatelských aktivit přináší městu nejen nové pracovní příležitosti, ale také zvyšuje atraktivitu města a povědomí o něm. Firmy a pracovní příležitosti vznikají zejména tam, kde mohou najít schopné zaměstnance, a na místě s vysokou kvalitou života.

Chceme být prosperující město. Budeme vytvářet prostředí vhodné pro rozvoj podnikání se subjekty a osobami, které mají zájem o spolupráci. Také se budeme společně podílet na zkvalitňování prostředí ve městě.

Výchozí stav a výzvy

- na území Bystřice se nachází 1 062 podnikatelských subjektů (625 aktivních)
- nejvíce firem provozuje velkoobchodní a maloobchodní služby, případně průmysl (34 % z celkového počtu)
- dobrá situace na trhu práce – podíl nezaměstnaných osob 2,5 % (k 31. 1. 2021)
- přítomnost stabilních zaměstnavatelů ve městě (ALPLA, Narex, DZV NOVA apod.)
- hlavním cílem dojížděky obyvatel za zaměstnáním je Benešov a Praha (40 % pracujících obyvatel)
- předcházíme riziku ztráty sociálních vazeb s Bystřicí v důsledku nadměrné vyjížděky za prací
- podporujeme smysluplný rozvoj nákupních možností obyvatel a dalšího rozšiřování služeb

65,7 %

firem se do zavádění prvků Průmyslu 4.0 pustilo, protože je to důležité pro jejich budoucnost.

České firmy a Průmysl 4.0, Svaz průmyslu ČR, 2019.

0,4

index podnikatelské aktivity ve městě.

Počet ekonomických subjektů vztahený k počtu obyvatel. V rámci České republiky se jedná o průměrné číslo.



Místní ekonomika

Prosperita města stojí na pevných základech lokální ekonomiky. Místní firmy, fungující cirkulace kapitálu a podpora města vytváří kreativní a inspirující prostředí.

Podnikatelská diverzita pomáhá vyrovnávat hospodářské cykly. Ekonomické vazby mezi místními podnikateli multiplikuji přínosy vzájemné spolupráce. Město je hybatelem rozvoje nové ekonomiky.



Podpora investičních rozvojových záměrů

Nabízíme prostředí a podmínky pro výrobní i technologické firmy. Evropské fondy jsou příležitostí pro rozvoj konkurenceschopnosti stávajících i nových firem, založených na inovacích, aplikovaném výzkumu a digitálních technologiích.

Přítomnost letiště, rychlého automobilového spojení do Prahy a kvalifikované pracovní síly jsou motivátory stát se lokálním ekonomickým centrem.

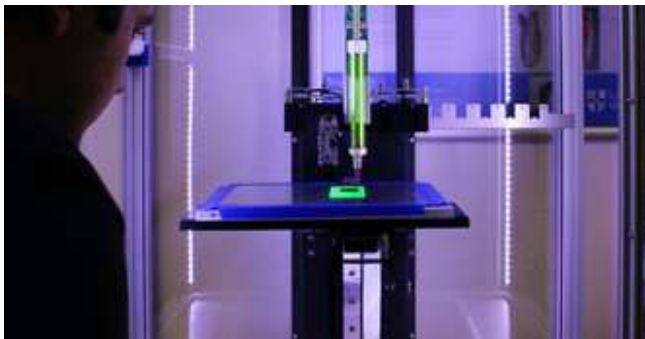

Otevřené vztahy s podnikateli

Pravidelná setkání zástupců města s podnikatelskými subjekty, průběžná komunikace a vstřícný přístup k jejich potřebám vytváří podmínky pro rozvoj spolupráce.

Lidé se stěhují do města, v jehož okolí je široká nabídka práce s vyšší přidanou hodnotou. Tu vytváří firmy, které investují ve městě, pro které je ekonomický rozvoj prioritou.





CÍL 4

BYSTŘICE STAVÍ SVŮJ ROZVOJ NA KVALITNÍM VZDĚLÁNÍ

Ve městě vytváříme dobré podmínky pro školství a vzdělávání dětí a žáků. Tím připravujeme mladou generaci obyvatel na úspěšný pracovní i osobní život.

V Bystřici se nachází dvě školská zařízení, jedna mateřská a jedna základní škola. Odloučené pracoviště mateřské školy se pak nachází na základní škole, kde se vzdělávají předškoláci. Obě zařízení mají dostatečnou kapacitu a obvyvatelé jsou spokojeni s kvalitou poskytovaných služeb. Tyto hodnoty představují pro Bystřici potenciál a zlepšují její konkurenceschopnost v porovnání s ostatními městy v zázemí Prahy.

K udržení spokojenosti obyvatel se vzděláváním ve městě souvisí i dobrá dostupnost obou škol pro občany z osad. Chceme, aby děti i rodiče měli odpovídající komfort spojení, a proto je naší prioritou maximálně zlepšovat dostupnost škol pro děti.

Výchozí stav a výzvy

- mateřská škola má kapacitu 186 dětí, základní škola 420 žáků
- naplněnost kapacity obou školských zařízení se pohybuje kolem 75 %
- v rámci Bystřice je značná vyjízdka do škol, založená na spádovosti škol (fenomén úzce souvisí i s dojížděním rodičů do zaměstnání do jiných měst)
- pro rozvoj školství ve městě je důležitá pokračující spolupráce s rodičovskou veřejností a zájmovými spolky
- pozornost zaměřujeme i na podporu činnosti pedagogické profese na obou školách

Kapacity v ZŠ a MŠ

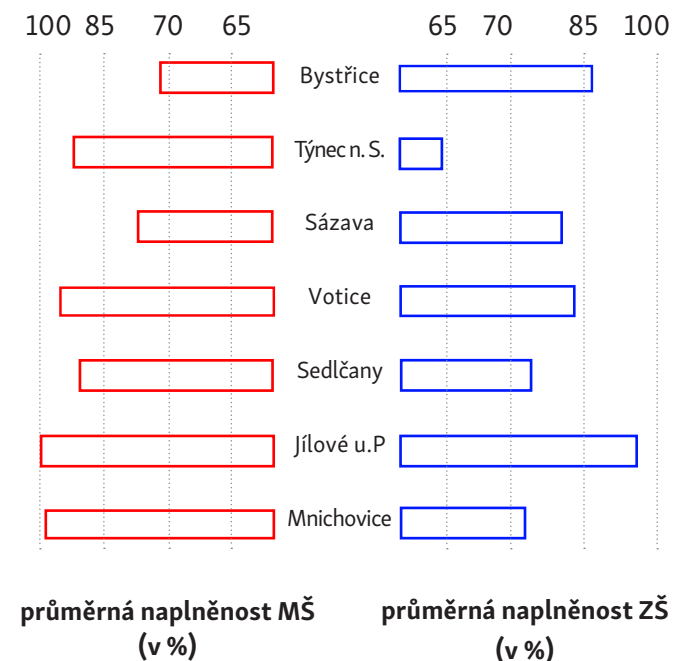

Analýza a srovnání naplněnosti kapacit Bystřice a okolních měst, průměr v letech 2017 a 2018, AQE advisors, 2020.



Dostatečná kapacita školských zařízení

S ohledem na zvyšování atraktivity města, nárůst počtu obyvatel a plánovanou bytovou výstavbu je rozhodování o kapacitách zásadní téma bystřického školství.

S nárůstem počtu dětí souvisí i zvyšování nároků na zájmové vzdělávání, které město jako zřizovatel zajišťuje. Budeme průběžně investovat do rozvoje fyzické infrastruktury škol a školských zařízení.



Moderní výuka

Podpoříme školy ve vytváření prostředí, které bude motivační, zároveň přátelské a bezpečné. Nabízíme rozmanité vzdělávací možnosti a směry, podporujeme zdravý životní styl ve školách a rozvoj sociálních dovedností. Zaměříme se na posilování polytechnické gramotnosti, vytvoření a fixování správných pracovních postupů, rozvoj spolupráce a vzájemnou komunikaci. Nabízíme podmínky pro rozvoj digitálního vzdělávání všech žáků.



Motivační prostředí a společné vzdělávání

Město ve spolupráci se školami pomáhá rozvoji nadaných žáků souborem různých opatření jako např. revizí metodického vedení, finanční podporou rozvoje nadaných a mimořádně nadaných žáků, vzdělávacími akcemi pro učitele pracující s nadanými žáky, veřejným oceňováním úspěšných žáků apod.

Snižujeme sociální nerovnosti, podporujeme sociálně znevýhodněné žáky i přechod žáků ze základní na střední školu.





CÍL 5

BYSTŘICE PODPORUJE AKTIVNÍ ŽIVOT A ZDRAVÝ ŽIVOTNÍ STYL

V Bystřici fungují aktivní spolky a zájmové organizace, které usnadňují zapojení obyvatel do veřejného života a pomáhají posilovat místní komunitu a pocit sounáležitosti.

Stávající kulturní nabídka ve městě aktuálně zahrnuje rozmanité jednorázové i pravidelné kulturní události. Podmínkou pro rozvoj kultury a jejího atrakčního potenciálu je kvalitní a moderní infrastruktura.

Z hlediska rozvoje nabídky sportování a aktivního trávení volného času se v Bystřici věnujeme řízenému rozvoji důležitých prvků, kterými jsou infrastruktura a lidské zdroje pro organizovaný sport, infrastruktura pro neorganizovaný (rekreační) sport a dostupnost informací pro zájemce o organizované i rekreační sportování.

Výchozí stav a výzvy

- místa pro odpočinkové a relaxační aktivity – parky, okolí vodních ploch, sportovní hala, dva divadelní prostory, městská knihovna či mateřské centrum Kulíšek
- komunitní život v osadách, dobře fungující spolky a komunity (např. 10 sborů dobrovolných hasičů)
- dům s pečovatelskou službou
- 5 lékařských ordinací
- přítomnost řady úspěšných společenských a sportovních akcí konaných na území města
- existence amatérského divadla (Divadelní soubor Ludvíka Němce, divadlo Chodidlo, Banda, Loutkový soubor Bystřice)
- budujeme image města jako místa pro aktivní využití volného času

30 minut
pohybové zátěže

5x týdně
přispívá ke zdraví občanů.
Světová zdravotnická organizace.

**Pravidelná
pohybová
aktivita**

snižuje rizika onemocnění srdce a cév,
zlepšuje funkci srdce,
snižuje riziko rakoviny.



Široké sportovní a volnočasové vyžití

Naši občané v Bystřici dávají přednost aktivnímu životnímu stylu, žijí ve zdravém prostředí a vyvažují osobní a pracovní priority.

Doplňujeme široké zázemí pro klubový i individuální sport. Nabízíme mnoho příležitostí pro trávení volného času všech generací. Osvětovou činností motivujeme děti k pohybu. Podílíme se na organizování řady sportovních akcí.



Bohatý spolkový a komunitní život

Komunitní a spolkový život nás motivuje k péči o prostor, který nás obklopuje. Poskytujeme dostatek prostoru, který lidé aktivně využívají, kde se setkávají a vzájemně se podílí na jeho oživení.

Pro podporu spolkového a komunitního života budeme udržovat a rozšiřovat funkční a provozně udržitelnou společensko-komunitní infrastrukturu v Bystřici i v jednotlivých osadách včetně akcí, které se v nich pravidelně pořádají.



Kulturní centrum regionu

Kulturní politika města je jedním z nástrojů ekonomického rozvoje, pomáhá zvyšovat zaměstnanost, a to především zaměstnanost ve vysoce kvalifikovaných, dobře placených profesích.

Kultura a umění hrají důležitou roli i v rozvoji cestovního ruchu především díky vzrůstajícímu významu zážitkové turistiky. Návštěvníci zažívají autentickou atmosféru a živé město nabízí umělecké a společenské akce ve veřejném prostoru.





CÍL 6

MĚSTO POSKYTUJE SKVĚLÉ SLUŽBY SVÝM OBČANŮM

Jsme otevřená a udržitelně hospodařící radnice. Spolupráce a partnerství s občany města Bystřice jsou významně vystavěny na společném činiteli, kterým jsou informace nezbytné pro dobré řízení a rozhodování. Zaměřujeme se na zvyšování účinnosti přenosu informací od města k příslušným cílovým skupinám i naopak, tj. na získávání názorů o potřebách a názorech veřejnosti tam, kde je to účelné.

Zakládáme si na tom, aby tyto procesy byly kvalitní a transparentní.

Odpovědně nakládáme se svým majetkem a financemi. Usilujeme o to, aby byl úřad naplněn schopnými a spokojenými zaměstnanci, kteří jsou přívětiví k občanům. Jejich práce je systematická a provázaná napříč úřadem.

Výchozí stav a výzvy

- odbornost a zkušenosti stávajících pracovníků na úřadě
- pravidelná komunikace a spolupráce s občany, úsilí o otevřený přístup města (sladění postupů rozvoje města s osadami)
- rozsáhlý majetek města a na druhé straně energetická a finanční náročnost budov v majetku města
- zdravé hospodaření města (fungující participativní rozpočet)
- fungující web a profil na sociální síti pro občany s možností zajištění vysoké informovanosti
- postupně modernizovaná budova radnice
- rozvoj „otevřeného úřadu“ pokračováním digitalizace služeb veřejné správy
- participativní přístup k řízení a rozvoji města

79,6 %

občanů v ČR se chce více
angažovat při rozvoji města

(AQE advisors, 2020)

40,1 %

obyvatel ČR ve věku 16–74 let
využívá internet
při komunikaci s úřady.

(Koncepte rozvoje veřejné správy 2021–2030, 2019)

+1 mld. Kč

v nemovitém majetku města
dává příležitost k jeho využití



Informační otevřenost

Všechny informace o budoucím rozvoji města stejně tak i o činnosti jsou k dispozici, prezentované atraktivním a intuitivním způsobem. Tvoří základ vzájemné spolupráce s občany, kteří se aktivně spolupodílejí na dalším vývoji.

Město využívá komplexní sady komunikačních nástrojů, které přizpůsobuje potřebám a možnostem jednotlivých skupin svých obyvatel.



Proklientský přístup

Občan je pro nás více než zákazník. Nepřestáváme pracovat na každodenním zlepšování výkonu státní správy a samosprávy. Vytváříme prostředí, ve kterém budou profesionálně zdatní a spokojení zaměstnanci poskytovat perfektní služby vedoucí k včasnému a plnému uspokojování potřeb občanů města.

Pro náš rozvoj využijeme nástup digitalizace a postupnou elektronizaci veřejné správy.



Finančně zdravé a efektivní město

Ke správě majetku města přistupujeme zodpovědně. S veřejnými zdroji nakládáme transparentně a otevřeně. Důslednou analýzou a plánováním provozních výdajů předcházíme finančním ztrátám.

Při plánování investic využíváme dostupné možnosti spolufinancování projektů jak z národních, tak evropských fondů. Rozhodování o nových projektech je založeno na potřebách obyvatel a prioritách města.





Mapa strategie

Vize

#nadobreceste

Cíle

- 1. Bystřice je propojené, dobře dostupné město**
- 2. Bystřice je synonymum dobré adresy**
- 3. Bystřice podporuje místní ekonomiku a podnikání**
- 4. Bystřice staví svůj rozvoj na dostupném a kvalitním vzdělávání**
- 5. Bystřice podporuje komunitní život a zdravý životní styl obyvatel**
- 6. Město poskytuje skvělé služby občanům**

Aktivity

- 1.1 Moderní dopravní infrastruktura
- 1.2 Příjemná veřejná doprava
- 1.3 Podpora nemotorové dopravy
- 2.1 Technická infrastruktura města pro 21. století
- 2.2 Rozumný rozvoj zástavby
- 2.3 Atraktivní vzhled města
- 3.1 Místní ekonomika
- 3.2 Podpora investičních rozvojových záměrů
- 3.3 Otevřené vztahy s podnikateli
- 4.1 Dostatečná kapacita školských zařízení
- 4.2 Moderní výuka
- 4.3 Motivační prostředí a společné vzdělávání
- 5.1 Široké sportovní a volnočasové využití
- 5.2 Bohatý spolkový a komunitní život
- 5.3 Kulturní centrum regionu
- 6.1 Informační otevřenost
- 6.2 Proklientský přístup
- 6.3 Finančně zdravé a efektivní město



#nadobreceste

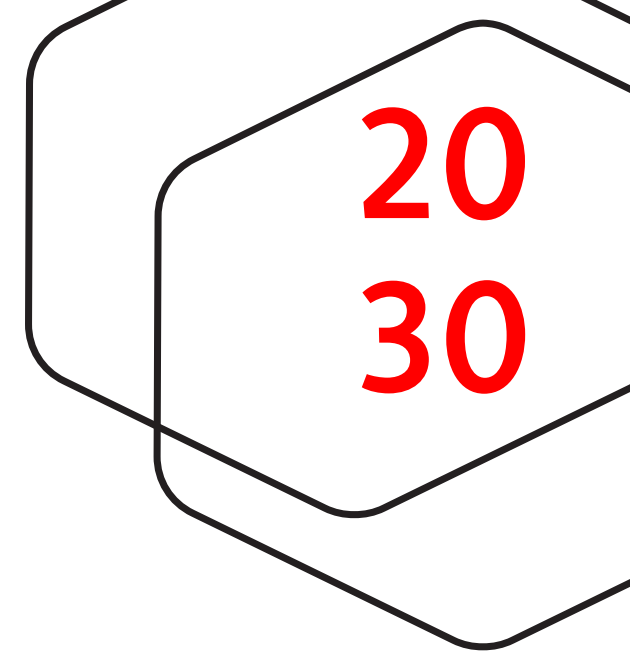

Implementace
strategie



Aktualizace

Realizace strategie bude probíhat prostřednictvím akčního plánu. **Akční plán je dynamický nástroj strategického plánování**, který obsahuje komplexní soubor úkolů vedoucích k naplnění schválených priorit a závazků stanovených ve strategii.

Úkoly jsou koncipovány dle jednotlivých aktivit v krátkodobém a střednědobém horizontu. Mimo základní rámec úkolů, který je vymezen ve strategii, bude tento dokument každý rok aktualizován v návaznosti na postup realizace strategie a dostupné finanční zdroje.

U každého úkolu je nastavena odpovědnost, termín plnění, spolupracující osoby, milníky i finanční náročnost (vč. zdroje financování). Zásadní pro dlouhodobou udržitelnost strategie a kvalitu jejího řízení je fakt, že existuje **silná vazba mezi akčním plánem a rozpočtem města**.

Role jednotlivých aktérů

Garant strategie:

- zodpovídá za implementaci strategie
- organizuje odborné skupiny a řídí komunikaci napříč všemi aktéry a zájmovými skupinami
- iniciuje a informuje o plnění aktivit jednotlivých klíčových oblastech
- hodnotí průběžné naplňování strategie
- předkládá zprávy o průběhu realizace strategie vedení města
- připravuje akční plány

Odborná skupina:

- projednává východiska a navrhovaná řešení v rámci specifických aktivit
- připravuje návrhy na revizi strategie a doporučení pro úkoly při tvorbě akčního plánu

Rada města a zastupitelstvo:

- schvaluje strategii a její aktualizaci
- schvaluje zprávu o průběžné realizaci strategie
- schvaluje akční plán

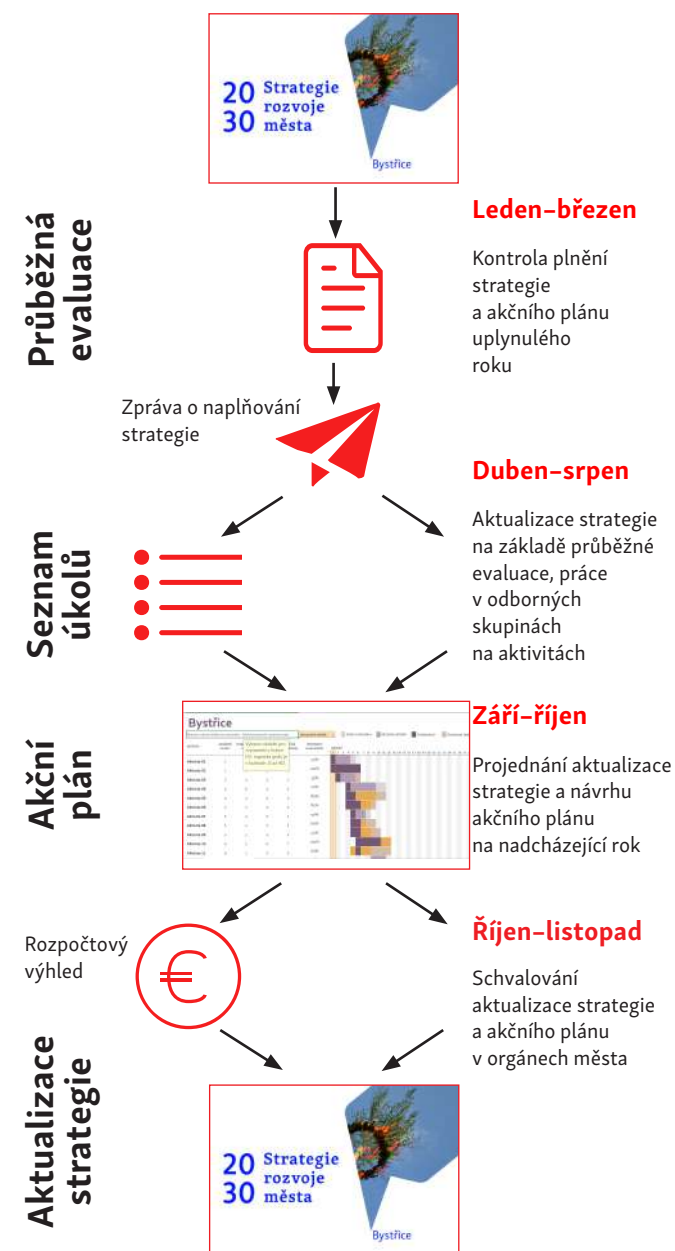

Financování

Rating města
hodnotí více než 20 ukazatelů
AQE advisors,
2020.



A2+

Dobrý subjekt, s velmi dobrou schopností splácet své závazky.

Hospodaříme s omezeným rozpočtem, proto investice volíme pečlivě vzhledem k účelu i času. Pro posouzení stávajícího hospodaření je pro nás důležitá zejména provozní část rozpočtu. Mezi lety 2015 a 2019 dosahovalo hospodaření města přebytku (průměrně se jednalo o 25,9 mil. Kč).

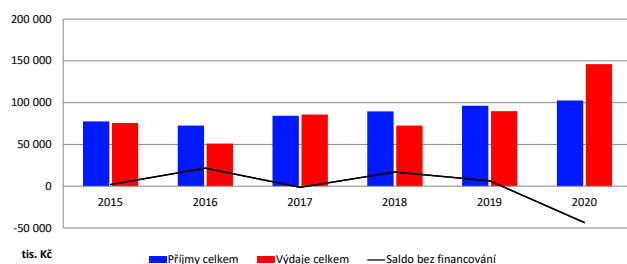

Střednědobý výhled

Střednědobý výhled připravujeme na 2–5 let. I se započtením negativních dopadů krize připravujeme dlouhodobě přebytkový rozpočet. Disponibilní prostředky budou sloužit jako základ pro spolufinancování projektů z evropských investičních a sociálních fondů (ESIF).

Do realizace investičních akcí a jednorázových oprav můžeme zapojit prostředky v objemech od 8,8 mil. Kč (2021) do 18,6 mil. Kč (2025), aniž bychom využili cizí zdroje.

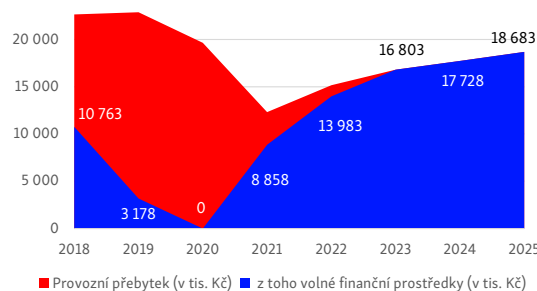

Základním příjmem města jsou sdílené daně, které v uplynulých letech rostly především díky dobré ekonomické situaci ČR.

Situace roku 2020 vyvolaná koronavirem však přinese v následujících letech zásadní propad těchto příjmů.

Při úvěrovém financování větších investičních akcí může výše zůstatku ročního úvěru činit cca 54 mil. Kč (modrý sloupec níže).

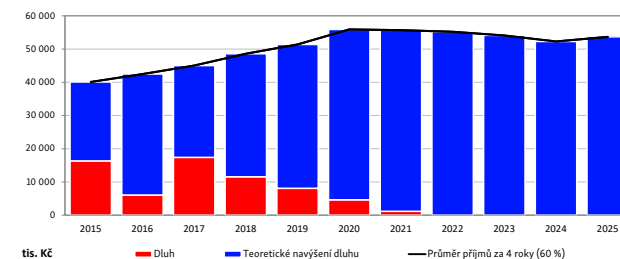

Dotace EU

Při plánování investic zohledníme možnosti dotací, které od roku 2021 budou pro ČR k dispozici. U každé plánované akce budeme důsledně vyhodnocovat potenciál k získání finanční podpory.

Velkou pozornost věnujeme projektové přípravě a následně projektovému řízení realizovaných akcí.

Marketing

Komunikační plán

Pro veškeré PR aktivity spojené se strategií je nastavení obsahového plánu potřebné hned z několika důvodů:

Přehlednost. Zejména v případě, kdy realizujeme nebo budeme realizovat větší množství rozvojových projektů, se může chod informačních kampaní snadno stát nepřehledným. Obsahový plán umožní udržet si přehled o běžících kampaních, použitých nástrojích, a tím zajištění co největšího zásahu.

Kontrola. Díky obsahovému plánu si snadno udržíme kontrolu nad uzávěrkami článků do místních zpravodajů, ale také nad tím, že se nám nebudou překrývat aktivity spojené s komunikací strategie a ostatní PR aktivity města.

Koordinace. Prostřednictvím obsahového plánu můžeme zkoordinovat veškeré PR aktivity celého města, aby se nepřekrývaly a navzájem nerušily.

Budeme pracovat s následujícími nástroji:

- **Community management.** Práce s fanoušky a reakce na jejich komentáře a zprávy.

- **Články, tiskové zprávy.** Přestože velká část informací se dnes přesouvá do online prostoru, neznamená to, že by novinové články a tiskové zprávy ztratily význam.
- **Vztahy s novináři.** Čím větší téma, tím větší zájem veřejnosti, a tím pádem i médií. Aktivně oslovíme novináře v našem městě, okrese i kraji a ukážeme jim, co dobrého strategie městu přinese.
- **Grafika/Outdoor.** Vizuální identita bude navržena tak, aby v městském prostoru upoutala co nejvíce pozornosti – ať už grafickou či jazykovou jednoduchostí.
- **Akce.** Osobní setkání je často nejdůležitější nástroj jakékoliv kampaně. Umožní cílové skupině lepší interakci s řešeným tématem a přímé zapojení.
- **Sociální síť.** V rámci komunikace strategie budou hrát specifickou roli, kdy jejich prostřednictvím budeme komunikovat konkrétní témata a projekty.





*Cílem není, aby všichni lidé participovali, ale abychom dali lidem možnost participovat.
Věříme, že důvěra a otevřenost při správě města je základem prosperity.*

20 Strategie
rozvoje
30 města



Participace

Občanskou participaci vnímáme jako smysluplné zapojení občanů a zúčastněných stran do určování občanských priorit, rozhodování o dění ve městě, do programového rozvoje komunity a poskytování služeb.

K čemu cílíme?

Cíle participace, které budeme důsledně aplikovat při řízení města.



Uvědomujeme si, že transparentnost a otevřenost jdou ruku v ruce s důvěrou občanů k vedení města.



Přílohy a zkratky

Příloha č. 1 – Akční plán strategie včetně zásobníku projektů

Příloha č. 2 – Střednědobý rozpočtový výhled

Příloha č. 3 – Vyhodnocení dotazníkového šetření mezi obyvateli

Příloha č. 4 – Vyhodnocení dotazníkového šetření mezi žáky a studenty

Příloha č. 5 – Zápisy z kulatých stolů

Příloha č. 6 – Sociodemografická analýza

Příloha č. 7 – Fragmenty srovnání s okolními městy

Příloha č. 8 – Prioritní projekty města z pohledu občanů

STRATEGIE – dlouhodobý plán k dosažení cíle

VIZE – představa, čeho chceme v budoucnosti dosáhnout

PRIORITA – směr, kterým se strategie ubírá

OPATŘENÍ – způsob, jakým bude priorita naplňována

AKTIVITA – rámcová činnost

ÚKOL – konkrétní činnost na bázi úkolu či projektu

EVALUACE – disciplína, která se zabývá sběrem a vyhodnocováním dat

ESIF – evropské sociální a investiční fondy

COMMUNITY MANAGEMENT – systémová práce se skupinou zapojených osob

SDÍLENÉ DANĚ – daně, jejichž výnos se dělí mezi stát a obec

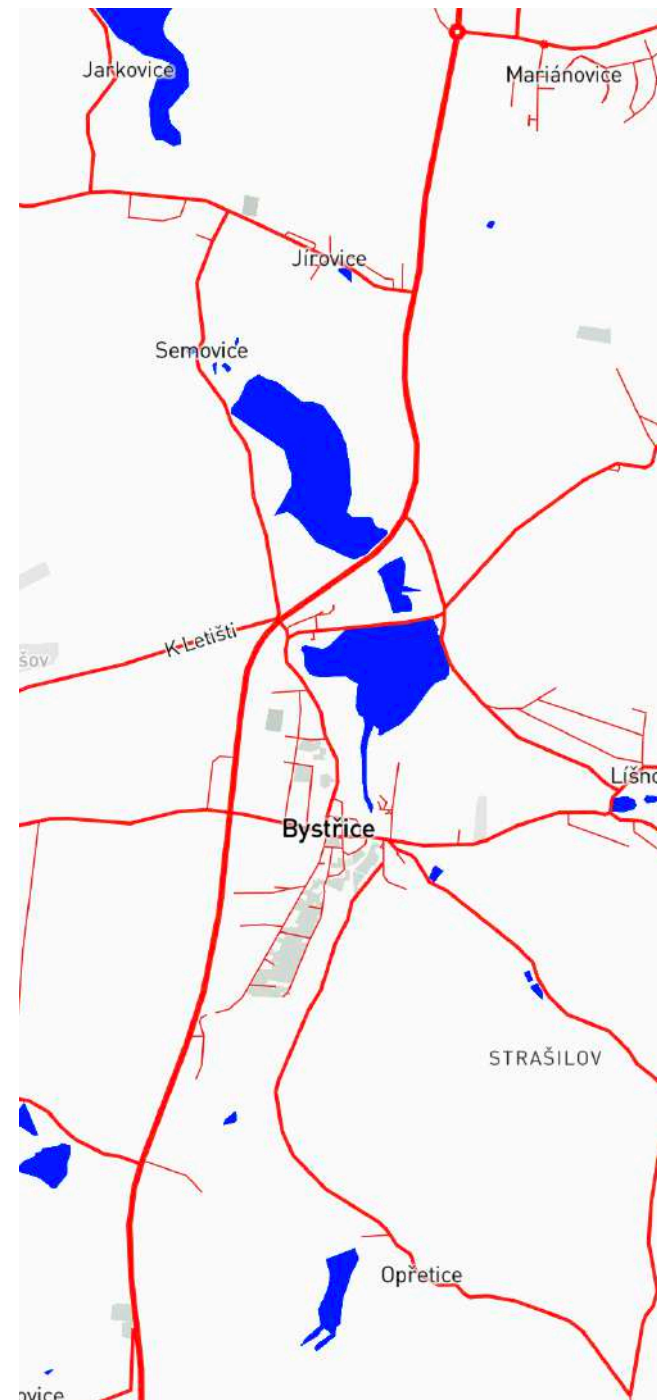

Vydalo:

Město Bystřice
Dr. E. Beneše
257 51 Bystřice

Zpracoval:

AQE advisors, a.s.
třída Kpt. Jaroše 1944/31
602 00 Brno

Autoři:

Jan Havránek
Michal Hodík
Martina Trochová
Daniel Štěpánek
Pavel Franěk
Ondřej Krejčí
Barbora Miturová

ISBN

978-80-908028-3-4 (brožováno)

978-80-908028-4-1 (pdf)

978-80-908028-5-8 (ePub)



20 Strategie města 30 Bystřice

Městský úřad Bystřice
město Bystřice | Dr. E. Beneše 25 | 257 51 Bystřice
www.zbystri.cz



Zabývá se oblastmi společenského života, např. školstvím, územním plánováním, kulturou, sportem a lokální ekonomikou ve městě, jejich rozvojem a podporou. Poskytuje podporu radě města při plnění úkolů souvisejících s odpovědností za rozvoj města, zlepšování rozsahu i kvality služeb.

Děláme práci nikoliv z důvodu povinností, ale protože nás to baví. Baví nás přinášet inovace do veřejné správy, baví nás pracovat moderními metodami a postupy.

Baví nás vidět úsměv na tvářích našich dětí, žáků, obyvatel města. Líbí-li se i Vám naše práce, poďte do toho s námi!